

BMW Group Česká republika



Nové BMW X2. Obsah.

Nové BMW X2.

Nový druh automobilu přijíždí na scénu. 2

Design.

Skvělé X. 3

Modely.

Sériové provedení, M Sport a M Sport X. 7

Interiér a výbava.

Moderní prostředí s prémiovým charakterem. 10

Jízdní dynamika.

Radost z jízdy na všech površích. 12

Digitální služby nového BMW X2.

Inteligentně propojené, chytrý způsob cestování. 15



Nové BMW X2. Nový druh automobilu přijíždí na scénu.

BMW X2 (kombinovaná spotřeba paliva: 6,3–4,5 l/100 km; kombinované emise CO₂: 144–118 g/km*) je více než jen nový model BMW X. Svým nezaměnitelným designem a sportovně městskými geny vytváří sebejistý dojem jak ve své třídě, tak i v rámci rodiny modelů BMW X.

Sport Activity Coupé, zkráceně SAC, překonává jakéhokoli protivníka z minulosti či současnosti v míře radosti z jízdy, kterou do segmentu přináší. Jeho nenapodobitelný charakter se nejvíce zamlouvá mladým, extrovertním a aktivním lidem, kteří přikládají velkou hodnotu individualitě, opravdové zábavě za volantem a životnímu stylu, aniž by se chtěli vzdát vysoké funkčnosti.

Podvozek a inteligentní pohon všech kol xDrive slibují ryzí radost z jízdy, špičkové motory dosahují ideální rovnováhy mezi sportovní dynamikou a mimořádnou hospodárností. Digitální služby od BMW ConnectedDrive a BMW ConnectedDrive Services, které jsou nyní k dispozici v čerstvě aktualizované podobě, dodávají celkovému zážitku z BMW X2 ještě větší intenzitu.



Design. Skvělé X.

Odvážný a nekompromisní charakter nového BMW X2 je evidentní na první pohled. Toto vozidlo vyčnívá z davu v jakémkoliv prostředí. Dokonce i vedle svých větších sourozenců – BMW X4 a X6 – působí BMW X2 zcela osobitým dojmem. Zde je klíčovým faktorem design exteriéru, který kombinuje dynamicky pojaté tvary karoserie a přikrčenou siluetu kupé s robustní konstrukcí modelů BMW X.

„BMW X2 představuje výraz moderní a extrovertní automobilové dynamiky,“ říká při popisu nového BMW X2 Adrian van Hooydonk, senior viceprezident BMW Group Design. „Tento unikátní koncept vozu přináší nový, svěží a vzrušující aspekt značky BMW do segmentu kompaktních vozů.“

Na silnici BMW X2 působí jako sportovec ve vrcholné kondici. To platí pro základní model a ještě více pro modely M Sport a M Sport X. BMW X2 M Sport X kombinuje typické prvky automobilů BMW M a BMW X.

Výmluvný vzhled, dynamické rozměry.

Jsou to především rozměry BMW X2, které stojí za jeho výrazným a dynamickým vystupováním. BMW X2 je kratší a o sedm centimetrů nižší než BMW X1, přesto oba vozy mají shodný rozvor. Kromě krátkých převisů a protažené střešní linie jako u kupé se BMW X2 vyznačuje také nízkým bočním prosklením.

„BMW X2 v sobě snoubí rychle se pohybující tvary kupé s robustní mohutností modelu X,“ shrnuje Thomas Sycha, šéfdesignér kompaktních automobilů BMW. „Bylo pro nás důležité, abychom tyto zdánlivě protichůdné aspekty BMW X2 a jedinečný charakter vozu dokázali učinit zřetelnými ze všech úhlů a na první pohled.“

Výrazný charakter, který se vymyká scénáři BMW.

Mnoho designových detailů zdůrazňuje individualistickou povahu BMW X2, zatímco současně a jednoznačně poukazují na jeho příslušnost k rodině X. Klasická dvoudílná maska chladiče BMW je jen jedním příkladem, kdy se známý lichoběžníkový tvar obrátil naruby a nyní se rozšiřuje shora dolů. Je to poprvé, co se toto řešení objevilo na moderním BMW.

Dalším výrazným detailem, který je typický pro kupé BMW, je umístění loga BMW na C-sloupcích. Jde o reminiscenci na legendární modely BMW, jako například 2000 CS a 3,0 CSL, a je to také další prvek zdůrazňující sportovní ambice BMW X2.



Klíčové designové prvky. Přední část.

Maska chladiče BMW ve tvaru ledvinek.

Maska chladiče vždy patřila k charakteristickým identifikačním znakům BMW. V případě BMW X2 je však její obrys širší ve spodní části a nikoliv na jejím vrcholu. BMW X2 je prvním moderním BMW, které se vyznačuje tímto designovým prvkem, jenž vozu propůjčuje širší, ještě výraznější a dokonce sportovnější vzhled. Toto pojetí ještě více umocňuje šestiúhelníkový prvek v předním nárazníku pod maskou chladiče. Masku chladiče je vizuálním vyjádřením atraktivního vzhledu BMW X2, přičemž leskle černé lamely mřížky kontrastují s chromovým rámečkem masky.

Přední světlomety.

Tvar předních světlometů zvýrazňuje nápadný a sportovní vzhled BMW X2. Dobře známé dvojitě kruhové prvky (včetně LED světel pro denní svícení) tvoří jeden celek s mlhovými světlomety a vytvářejí charakteristickou šestiokou tvář rodiny X, díky níž je vozidlo okamžitě rozpoznatelné. Vzhledem k tomu, že vnitřní světlomety jsou trochu užší než vnější světelné zdroje, vyzařuje BMW X2 evidentní dávku koncentrace a dynamiky. Kromě toho lesklé chromové povrchy figurují jako vysoce kvalitní detail, zatímco chromová lišta na vnějších okrajích podtrhuje dojem šířky.

Volitelná nabídka výbavy pro BMW X2 zahrnuje světlomety full-LED. LED zdroje světla pro potkávací a dálkové světlomety jsou mimořádně jasné a účinné při osvětlování silnice. Přitom současně obzvláště působivým způsobem zdůrazňují sportovní vzhled BMW X2. Přední světlomety se vyznačují jemnými detaily, mezi něž patří šestiúhelníkové světlovodné trubice, suplující světla pro denní svícení, či laserové gravírování.

Kola.

BMW X2 má díky velkým kolům a výraznému designu kol z lehkých slitin příkrčený postoj. Modely M Sport a M Sport X mají v nabídce kola s průměrem až 20 palců, což je v daném segmentu ojedinělá velikost. Standardně jsou oba modely k dispozici s 19palcovými koly z lehkých slitin. Základní kola pro BMW X2 jsou 17palcová kola z lehkých slitin designu 560, ovšem volitelně lze vybírat z deseti dalších designů kol (včetně kol pro BMW X2 M Sport a M Sport X).

Nástavce prahů.

Boční nástavce prahů se řadí mezi charakteristické prvky nového BMW X2 a nemalou měrou přispívají k jeho drsnému a sebevědomému vzhledu. Vzhled bočních prahů se liší v závislosti na specifikaci vozu. Nástavce s černým vykládáním jsou určeny pro základní model a tyto černé prvky jsou



viditelné ze všech úhlů. Vytvářejí pro modely rodiny X typicky robustní vzhled, propůjčují jim dojem vysoké světlé výšky a přitom zaručují, že je tento model jednoduše rozpoznatelný. Zároveň je okamžitě jasné, že toto je nový, individualistický člen rodiny BMW X. Nástavce bočních prahů BMW X2 v provedení M Sport se vyznačují vícero plochami lakovanými v barvě karoserie, což opticky snižuje světlou výšku vozu, zatímco BMW X2 M Sport X je vybaveno speciálně navrženým vykládáním prahů v šedé barvě Frozen Grey. Tento světlejší odstín při pohledu ze strany vytváří ve srovnání s BMW X2 M Sport dojem vyšší světlé výšky a je zárukou, že tento model se od svých sourozenců zřetelně odlišuje.

Loga BMW na C-sloupcích.

C-sloupky se vyznačují dvěma charakteristickými prvky značky BMW: klasickým Hofmeisterovým záhybem a u modelu BMW X vůbec poprvé aplikovaným kulatým znakem BMW. Na designu těchto dvou prvků je něco zcela mimořádného. Hofmeisterův záhyb na BMW X2, který je integrální součástí C-sloupku, je tentokrát mírně protáhlejší a netvoří hranu zadních dveří. Toto řešení umocňuje sportovní vzhled vozu kategorie Sport Activity Coupé. Kulatý znak BMW na C-sloupcích odkazuje na designový prvek, který se stal předmětem obdivu u klasických kupé BMW, mezi něž patří například 2000 CS a 3,0 CSL, a zaručuje, že tento automobil bude na silnici jasně rozpoznatelný.

Linie střechy.

Střešní linie BMW X2 v sobě skrývá lehkost, ne nepodobnou vozům kupé, což celému vozu propůjčuje dojem sprintujícího, dopředu nakloněného atleta. Klíčovým prvkem je zde dobře známé řešení BMW s klínovitou boční linií. Tyto atleticky tvarované boky vytvářejí v horní části BMW X2 velké množství prosvětlených ploch a prosklená boční část vozu se tak jeví jako více prosvětlená. Extrémně nízká boční okna společně s volitelným M zadním spoilerem dodávají proporcím vozu extra dávku dynamiky navíc.

Klíčové designové prvky. Zadní část.

Zadní spoiler.

Zadní spoiler je dynamickou ozdobou, která zakončuje střešní linii BMW X2. Kromě toho, že zdůrazňuje sportovnost vozu, podtrhuje také aerodynamický vzhled prostoru okolo zadního okna. Společně se zadním nárazníkem, který automobil opticky rozšiřuje, dodává zadní části vozu extrémně mohutný výraz. Kromě toho, střešní spoiler s lesklými černými aerodynamickými křídélky namontovanými po stranách patří mezi prvky, které přispívají k působivé aerodynamice BMW X2 ($c_x = 0,28$). Standardní zadní spoiler lze



u modelů M Sport a M Sport X vyměnit za ještě sportovnější varianty ze seznamu volitelné výbavy.

Zadní světla.

Horizontální designové linky zadní části BMW X2 zesilují vizuální vzdálenost mezi vozem a silnicí, což zdůrazňuje šířku vozu, a tím i jeho sportovní charakter. Tyto linky přecházejí do vysoko umístěných zadních světel. LED zadní světla představují symbiózu světelné grafiky ve tvaru písmene T, charakteristické pro modely X, a grafiky ve tvaru písmene L, jež je typická pro ostatní vozy BMW. Tento ikonografický světelný podpis zahrnuje precizní LED proužek na vnitřní straně zadních svítilen. BMW X2 je tedy jasně rozpoznatelné i ve tmě.

Zadní nárazník.

BMW X2 na silnici působí širokým a stabilním dojmem, zejména při pohledu zezadu. Tento dojem šířky vytvářejí horizontální designové linky a osobitý zadní nárazník, jehož design se bude lišit v závislosti na specifikaci vozidla. Ve standardním provedení je vyveden v barvě vozu a matné černé. BMW X2 M Sport má část zadního nárazníku připomínající difuzor vyvedenou v metalíze Dark Shadow, zatímco BMW X2 M Sport X má stejnou část zadního nárazníku v kontrastní šedé barvě Frozen Grey.

Koncovky výfuku.

Jedním ze způsobů, jakým BMW X2 dává na oddiv výkon svých motorů BMW TwinPower Turbo, je design koncovek výfuku. V závislosti na zvoleném motoru lze X2 vybavit uspořádáním s jednou nebo dvěma koncovkami.



Modely. **Sériové provedení, M Sport a M Sport X.**

Uvedením nového BMW X2 nejenže přibyl do rodiny BMW X zcela nový člen, svůj debut zažívají také modelové varianty M Sport X a M Sport.

BMW X2: výkonné a agilní.

BMW X2 nabízí vzpružující závan svěžesti už v základní specifikaci. Je okamžitě rozpoznatelné jako BMW X, má však také svůj osobitý charakter. To je částečně dáno jeho odlišnými proporcemi, provedením mnoha detailů, umístěním log BMW a reinterpretací designové ikony značky BMW – masky chladiče ve tvaru ledvinek. Černé plastové lemy obklopující karoserii navíc vytvářejí charakteristický robustní vzhled modelu X a zároveň kladou vizuální důraz na zvýšenou světlou výšku vozu.

Klíčové prvky výbavy BMW X2.

Barvy karoserie.

BMW X2 je standardně nabízeno v základní nemetalické černé barvě. V nabídce je devět dalších barev, včetně nové zlaté metalízy Galvanic Gold.

Kola.

BMW X2 jezdí standardně na 17palcových kolech z lehkých slitin designu 560, které vyznačují silnou auru. Seznam volitelných prvků výbavy zahrnuje další dvě 17“, tři 18“ a jedna 19“ kola v designu Style 511.

Čalounění.

BMW X2 je standardně čalouněno antracitovou látkou Grid, ovšem zákazníci mají na výběr z mnoha dalších variant. Mezi ně patří antracitové látkové čalounění Race s kontrastním prošíváním a také čtyři odstíny koženého čalounění Dakota s koordinovaným kontrastním prošíváním a částečnou perforací. Mezi tyto čtyři odstíny se řadí také senzační nově červené kožené čalounění Dakota Magma Red.

Interiérové lišty.

Interiérové dekorační lišty zesilují prvotřídní vzhled BMW X2. Standardně jsou nabízeny tmavě stříbrné lišty Oxide Silver Dark s leskle černými akcentními linkami, volitelně jsou k dispozici čtyři další varianty s perleťově chromovými akcentními linkami a obrysovým osvětlením ve dveřích.

BMW X2 M Sport: viditelná dynamika.

Stylistické kořeny BMW X2 M Sport sahají do klasického okruhového závodění. Nástavce bočních prahů v barvě karoserie s vykládáním



v metalické barvě Dark Shadow vůz opticky snižují. Přední a zadní nárazník se vyznačuje obzvláště dynamickým a působivým vzhledem. A navíc, velký designový prvek v zadním difuzoru a optický element v předním nárazníku jsou vyvedeny v metalické barvě Dark Shadow, což exteriér vozu obohacuje o další prvotřídní detail a vytváří přitažlivě technicistní vzhled.

BMW X2 M Sport – klíčové prvky výbavy.

Barvy karoserie.

Standardní barvou pro BMW X2 M Sport je základní bílá barva Alpine White. V nabídce je pět dalších volitelných barev karoserie, včetně nové, obzvláště mladistvé a moderní modré barvy Misano Blue, která je exkluzivně vyhrazena pro BMW X2 M Sport a M Sport X.

Kola.

V souladu s dynamickým charakterem BMW X2 M Sport je tento model standardně vybaven velkými 19palcovými koly z lehkých slitin M 715. Zákazník může zvolit také 20palcová kola z lehkých slitin M 716.

Čalounění.

Kombinace antracitové látky Micro Hexagon a alcantary s M lemováním a modrým kontrastním prošíváním, použitá pro interiér BMW X2 M Sport, zřetelně prokazuje jak kvalitu, tak i sportovnost. Množství dalších možností čalounění umožňuje každému majiteli BMW X2 přizpůsobit interiér svým osobním preferencím. Varianta černého koženého čalounění Dakota s M lemováním a modrým kontrastním prošíváním je k dispozici pouze pro BMW X2 M Sport a M Sport X.

Interiérové lišty.

Řidiči BMW X2 M Sport mají v této oblasti velký výběr, počínaje standardně nabízenými hliníkovými lištami Aluminium Hexagon s akcentními proužky v šedé barvě Estoril Grey. Volitelně jsou k dispozici další varianty, z nichž všechny jsou s příslušnými akcentními linkami a také obrysovým osvětlením v lištách ve dveřích.

BMW X2 M Sport X: inspirované světem rallye závodů.

Design BMW X2 M Sport X upřednostňuje sportovní X charakter vozu. Hlavní roli hrají doplňky, potisky a barvy karoserie, které jsou známé ze světa rallye. V případě BMW X2 M Sport X je prominentně použita barva Frozen Grey, která napomáhá vytvářet celkový obraz výrazných kontrastů. Tato barva je užita na specifických prvcích M Sport X, jež jsou viditelné prakticky ze všech úhlů a zajišťují, že světlá výška vozu se při pohledu z boku zdá být



vyšší než u modelu BMW X2 M Sport. Dalším výrazným designovým prvkem M Sport X je extrémně dynamický vzhled nárazníku.

„S BMW X2 představujeme novou modelovou variantu M Sport X,“ říká Marcus Syring, vedoucí designu BMW M Automobiles. „Mezi definující vizuální prvky patří vysoce kontrastní charakteristická barva Frozen Grey a opakující se šestiúhelníkové prvky. Tato modelová varianta je inspirována rallye. Ztělesňuje naši interpretaci nové, mladé ‚M‘ dynamiky a nabízí odlišný projev sportovnosti.“

BMW X2 M Sport – klíčové prvky výbavy.

Barvy karoserie.

Standardní barvou pro BMW X2 M Sport X je základní bílá barva Alpine White, s níž charakteristická barva Frozen Grey vytváří ohromující vizuální kontrast. Volitelně je k dispozici sedm dalších barev, včetně zlaté metalické Galvanic Gold, která charakteru BMW X2 M Sport X dodá ještě větší náboj.

Kola.

Pro BMW X2 M Sport X jsou standardně nabízena 19palcová kola z lehkých slitin 722 M, která jsou určena výhradně pro tuto modelovou variantu X2. Volitelně nabízená 20palcová kola Style 717 M zcela jistě upoutají pozornost nejen svou velikostí, ale také extravagantním designem.

Čalounění.

Kombinace antracitové látky Micro Hexagon a černé alcantary s M lemováním a žlutým prošíváním zdůrazňuje nejvyšší kvalitu a sportovní prostředí BMW X2 M Sport X. Množství dalších možností čalounění, včetně čalounění kůží Dakota, umožňuje každému majiteli BMW X2 přizpůsobit interiér svým osobním preferencím. Varianta černého koženého čalounění Dakota s M lemováním a modrým kontrastním prošíváním je k dispozici pouze pro BMW X2 M Sport a M Sport X.

Obložení interiéru.

Nové hliníkové obložení interiéru Aluminium Hexagon v antracitové barvě s matně chromovou akcentní lištou je vyhrazeno pouze pro BMW X2 M Sport X. Jeho design zrcadlí šestiúhelníkovou strukturu, která je charakteristickým prvkem exteriéru tohoto modelu. V nabídce jsou také další čtyři varianty obložení interiéru, obsahující akcentní lišty odpovídající konkrétnímu obložení, stejně jako obrysové osvětlení v lištách ve dveřích.



Interiér a výbava. **Moderní prostředí s prémiovým charakterem.**

Interiér BMW X2 spojuje typické prvky BMW, jako je zdůrazněné zaměření na řidiče nebo dynamické linie, s nenápadnou robustností modelů BMW X. Prvotřídní kvalita BMW X2 a jeho působivá úroveň výbavy i v základní verzi jsou patrné na první pohled.

Palubní deska má standardně kontrastní a dekorativní prošívání, zatímco středová konzola je čalouněna materiály, jako je umělá kůže Sensatec s kontrastním prošíváním. Interiér modelů M Sport a M Sport X je čalouněný kombinací antracitové látky Micro Hexagon a alcantary. Působivé detaily lze dodat volbou na přání dodávané kůže Dakota v odstínu Magma Red, nebo antracitové látky Micro Hexagon kombinované s alcantarou a žlutým kontrastním prošíváním, které ladí se zlatou barvou karoserie Galvanic Gold. To vše nové BMW X2 obratně kombinuje s notnou dávkou každodenní praktičnosti. Zavazadlový prostor má objem 470 litrů, což znamená, že snadno zvládne volnočasové aktivity od velkých nákupů přes víkend na lyžích až po výlet s horskými koly. Tato úroveň funkčnosti se díky detailům, jako jsou dveře s velkými kapsami a odkládacími přihrádkami ve spodní části, projevuje i v kabině pro cestující.

Detaily interiéru.

Interiér BMW X2 je orientován na řidiče, ale současně také na silnici vpředu. Všechny ovládací prvky jsou ergonomicky rozmístěny a dovolují řidiči vstřebávat informace jediným pohledem a vůz ovládat s naprostou lehkostí. To vše pomáhá transformovat řidičovo sedadlo v exkluzivní prostředí, v němž sportovnost BMW X2 vyzařuje z každého centimetru cesty a lze ji vnímat s neobyčejnou intenzitou.

Zvýšená pozice za volantem.

Řidič a spolujezdec jsou usazeni ve vyvýšené pozici, typické pro modely BMW řady X. Výsledkem je excelentní výhled do všech směrů, který umožňuje řidiči převzít dokonalou kontrolu nad situací. Jak řidič, tak i cestující se na palubní desku dívají shora, což zdůrazňuje pocit optimálního výhledu. To vše je spojeno s optimální ovladatelností.

Materiály.

BMW X2 dělá z kvality něco, co jeho majitelé mohou zažít. Palubní deska s měkčenými plasty je příjemná na dotyk a její přitažlivý vzhled podtrhuje kontrastní a dekorativní prošívání. Modely M Sport a M Sport X jsou standardně dodávány s čalouněním v kombinaci antracitové látky Micro Hexagon a alcantary v černé barvě s modrými detaily a modrým nebo



žlutým kontrastním prošíváním. Další sofistikované varianty čalounění jsou k dispozici na přání, včetně až pěti variant kůže Dakota s částečnou perforací a přizpůsobeným kontrastním prošíváním. Volba obložení, včetně lesklé černé, hliníku či matného dubového dřeva, dále podtrhuje atmosféru vysoké kvality na palubě BMW X2.

Ovládací prvky.

Všechny funkční ovládací prvky ve středové konzole jsou standardně zasazeny v lesklých černých rámečcích, což dává interiéru výjimečný nádech nadčasové elegance.

Světelný paket.

Na přání dodávaný světelný paket umožňuje řidiči vytvořit uvnitř svého BMW X2 stylovou náladu volbou z barev oranžová, fialová, mátová, bronzová, modrá a bílá. LED osvětlení na obložení palubní desky a dveřních panelech vytváří průběžný pás obepínající vnitřní prostor. Způsob, jakým se konzola displeje a ovládacích prvků zdánlivě vznáší nad palubní deskou, je při noční jízdě zvláště ohromující.

Technologie Black Panel.

Moderní technologie černého přístrojového panelu je standardní součástí výbavy každého BMW X2 a patří mezi jeho výjimečné prvky. Je použita jak na přístrojovém panelu, tak i na informačním displeji a zdůrazňuje vysokou úroveň technické propracovanosti.

Panoramatická střecha.

Panoramatická střecha, která je součástí nabídky výbavy na přání, zdůrazňuje pocit prostoru uvnitř BMW X2 a dokáže proslunit celý interiér. Přední část panoramatické střechy se otevírá vyklopením i odsunutím, stejně jako konvenční střešní okno.



Jízdní dynamika. **Radost z jízdy na všech površích.**

Řidiči BMW X2 myslí jinak, boří konvence a jsou průkopníky. Proto je pro ně BMW X2 dokonalým vozem.

Automobil kategorie Sport Activity Coupé se na každé cestě cítí jako ryba ve vodě, v neposlední řadě díky jedinečným motorům BMW TwinPower Turbo a propracovanému systému pohonu. Tyto komponenty spolupracují s vyladěným podvozkem a vůz obdařují nepřekonatelnou ovladatelností, výjimečnou agilitou a špičkovou zpětnou vazbou. Tím BMW X2 umožňují dosahovat úrovně radosti z jízdy, která je v daném segmentu bezkonkurenční.

BMW X2 bude nejprve nabízeno se třemi motory, které během několika měsíců doplní další a společně vytvoří nabídku celkem čtyř zážehových a pěti vznětových kombinací motor/převodovka.

Vzrušující sportovnost na všech površích.

Společným jmenovatelem všech modelů BMW X2 je dále vylepšený podvozek, který přenáší obrovskou agilitu a dynamiku motorů BMW na vozovku, což poskytuje vynikající základ pro vzrušující zážitky z jízdy. Reakce vozu lze přizpůsobit jednoduchým stiskem voliče jízdních režimů, který řidičům umožňuje volit mezi výchozím režimem COMFORT, ekonomicky zaměřeným režimem ECO PRO a nastavením SPORT. Přednastavený režim SPORT vozu dodá ještě dynamičtější odezvu řízení a rychlejší reakce pohonu.

Pokud jsou součástí výbavy aktivní tlumiče Dynamic Damper Control (včetně o 10 mm nižšího podvozku), lze podvozek nastavit individuálním potřebám ještě precizněji. Řidiči mohou vybírat ze dvou nastavení, COMFORT nebo SPORT, a to prostřednictvím voliče jízdních režimů. Výsledkem je sportovní odpružení, jež nabízí vynikající přilnavost k vozovce a konejšivý komfort na všech površích.

M sportovní podvozek, standardně nabízený pro modelové varianty BMW X2 M Sport a M Sport X (volitelný pro základní BMW X2), se pro tyto dva modely obzvláště hodí a obsahuje tužší nastavení pružin a tlumičů. Modely BMW X2 vybavené M sportovním podvozkem jsou pro ještě sportovnější přilnavost k vozovce také o 10 mm nižší. Speciálně upravená ložiska stabilizátoru, která jsou dodávána s M sportovním podvozkem a aktivními tlumiči Dynamic Damper Control, také poskytují vyšší míru sportovnosti i dynamiky.



Dvouspojková převodovka a inteligentní pohon všech kol xDrive.

Nově přichází model bude nejprve nabízen jako BMW X2 sDrive20i se zážehovým motorem (kombinovaná spotřeba: 5,9–5,5 l/100 km, kombinované emise CO₂: 134–126 g/km)*, dále jako vznětová varianta X2 xDrive20d (kombinovaná spotřeba: 4,8–4,6 l/100 km, kombinované emise CO₂: 126–121 g/km)* a také jako X2 xDrive25d (kombinovaná spotřeba: 5,3–5,1 l/100 km, kombinované emise CO₂: 139–133 g/km)*. Zážehová varianta je vybavena sportovní sedmistupňovou dvouspojkovou převodovkou Steptronic, která vyniká jak rychlými změnami převodových stupňů, tak vysokou účinností, což je další důvod nízkých hodnot CO₂. Zážehový 2litrový čtyřválec o výkonu 141 kW/192 k nabízí také pozoruhodné výkonové parametry. Zrychlení z 0 na 100 km/h proběhne během 7,7 s a maximální rychlost činí 227 km/h.

Oba vznětové modely jsou standardně vybaveny inteligentním pohonem všech kol xDrive. Integrovaná funkce Hill Descent Control umožňuje BMW X2 automaticky udržovat požadovanou rychlost při strmých sjezdech tím, že za řidiče brzdí. Ten pak může věnovat pozornost řízení.

Vynikající účinnost a špičková aerodynamika.

Vznětový 2litrový motor pod kapotou BMW X2 xDrive25d generuje výkon 170 kW/231 k a špičkový točivý moment 450 Nm. Navzdory tomu, že v kombinovaném cyklu spotřeby paliva produkuje na každý kilometr pouze 139–133 gramů CO₂*, zrychlí vznětová vlajková loď BMW X2 z klidu na 100 km/h během impozantních 6,7 s. Oba vznětové motory spolupracují s osmistupňovou převodovkou Steptronic. Veškeré modely se samočinnou převodovkou mohou být také volitelně vybaveny řadicími páčkami na sportovním volantu, umožňujícími řídit mimořádně agilní BMW X2 ještě sportovněji.

S koeficientem odporu pouhých 0,28 je BMW X2 xDrive20d jedním z nejvíce aerodynamicky účinných vozů v celém segmentu. Tento vůz generuje maximální výkon 140 kW/190 k a jeho muskulaturních 400 Nm točivého momentu je v přímém rozporu s kombinovanými emisemi CO₂, které dosahují pouhých 126–121 g/km*.

Další atraktivní varianty BMW X2 se k portfoliu sportovně aktivního kupé SAC připojí na začátku roku 2018 – v podobě tříválcového motoru modelu X2 sDrive18i a čtyřválců X2 xDrive20i, X2 sDrive18d a X2 xDrive18d.

Výkony zážehových modelů se pohybují od 103 kW/140 k v případě modelu X2 sDrive18i (s manuální převodovkou, kombinovaná spotřeba paliva: 6,3–6,0 l/100 km, kombinované emise CO₂: 144–138 g/km***, se



sedmistupňovou dvouspojkovou převodovkou Steptronic, kombinovaná spotřeba: 6,2–5,9 l/100 km, kombinované emise CO₂: 141–135 g/km**) až po 141 kW/192 k v modelu X2 xDrive20i (kombinovaná spotřeba: 6,2–6,1 l/100 km, kombinované emise CO₂: 142–138 g/km**). V případě připravovaných vznětových motorizací X2 sDrive18d (s manuální převodovkou, kombinovaná spotřeba: 4,6–4,5 l/100 km, kombinované emise CO₂: 121–119 g/km**, s osmistupňovou převodovkou Steptronic, kombinovaná spotřeba: 4,7–4,5 l/100 km, kombinované emise CO₂: 124–118 g/km**) a X2 xDrive18d (kombinovaná spotřeba paliva: 5,2–4,8 l/100 km, kombinované emise CO₂: 137–128 g/km**) výkon dosahuje shodných 110 kW/150 k.

*Údaje o spotřebě paliva jsou udány na základě zkušebního cyklu EU a mohou se v závislosti na zvoleném rozměru pneumatik lišit.

**Údaje o spotřebě paliva jsou prozatímní, jsou založeny na základě zkušebního cyklu EU a mohou se v závislosti na zvoleném rozměru pneumatik lišit.



Digitální služby v novém BMW X2. **Inteligentně propojené, chytrý způsob cestování.**

Pokud jde o značku BMW, i v propojeném automobilu je na prvním místě vždy jedna věc: řízení. Z toho důvodu byly všechny prvky BMW ConnectedDrive a BMW Connected v novém BMW X2 opět navrženy tak, aby řidiči pomáhaly, informovaly ho, nebo ho v ten správný čas a za pomoci těch správných služeb bavily.

Intuitivní interakce mezi řidičem a vozem tvoří základ špičkové konektivity. Nové BMW X2 nabízí svému řidiči tři různé způsoby interakce s automobilem. Šestou generaci konceptu obsluhy konceptu iDrive se známým ovladačem iDrive doplňuje a na přání dodávané hlasové ovládání a dotykový kontrolní displej.

„Zaměřili jsme se na to, abychom zákazníkům dokázali nabídnout způsoby interakce s automobilem prostřednictvím displejů, vizuálně přitažlivým a koherentním způsobem. Zároveň jsme tyto systémy chtěli udělat co nejvíce intuitivními,“ vysvětluje Gernot Schmierer, šéf oddělení designu uživatelských rozhraní pro BMW Group Design. „U BMW X2 chceme zákazníkům nabídnout možnost komunikovat se svým vozem takovým způsobem, jaký považují za nejpohodlnější. BMW X2 nabízí na přání dostupné dotykové ovládání a průhledový Head-Up displej, aby tak mohlo poskytnout uživatelské zážitky, které jsou v této třídě jedinečné.“

Intuitivní ovládání a displeje.

Standardní výbava každého BMW X2 zahrnuje samostatný kontrolní displej o úhlopříčce 6,5“ nebo dotykový displej o úhlopříčce 8,8“, pokud je součástí výbavy navigační systém. Koncepce displeje je navržena tak, aby řidiči kdykoliv poskytla rychlý přehled o nejdůležitějších informacích, například prostřednictvím dlaždic, které se objevují v hlavním menu displeje. Pokud je objednan na přání dodávaný navigační systém, napodobuje jeho intuitivní dotykové ovládání principy, jež jsou známé z chytrých telefonů. Ještě větší bezpečnost a pohodlí v BMW X2 přináší plnobarevný BMW Head-Up displej, který promítá všechny důležité informace ve velkém rozlišení na čelní sklo přímo do zorného pole řidiče.

Inteligentní spojení.

Integrace systémů BMW Connected a BMW ConnectedDrive Services se soustředí na řidiče BMW X2. Tyto digitální služby a komfortní funkce umožňují řidičům X2 organizovat s maximální efektivitou svůj denní rozvrh, a to jak uvnitř vozu, tak mimo něj – a díky tomu mít více času na to, užívat si života.



BMW Connected+ vytváří digitální most mezi chytrými telefony a automobilem. Přináší další úroveň personalizace automobilu a integrace obsahu chytrého telefonu a kontrolního displeje na palubní desce X2. Tím je zobrazení informací a ovládání vozidla jednodušší než kdy předtím. Jedním příkladem nové funkce Connected+ je Share Live Trip Status, která dělá z dotazu „kdy dorazíš“ věc minulosti. Řidič může sdílet svoji aktuální polohu a předpokládaný čas příjezdu s obchodními partnery, přáteli a rodinou.

Mezi další prvky, které umožňují konektivitu kdykoliv a kdekoliv, patří na přání dodávaná příprava pro WiFi hotspot, jež může vybavit BMW X2 vestavěným WiFi hotspotem s LTE internetem, nebo taktéž volitelné bezdrátové dobíjení kompatibilních chytrých telefonů. Na přání je dodávána i příprava pro Apple CarPlay®, která umožňuje snadné bezdrátové ovládání zvolených funkcí iPhone.

Asistenční systémy: řiďte s jistotou, přijedte uvolnění.

Nejenže BMW X2 nabízí širokou paletu asistenčních systémů, ale vyznačuje se také vysoce pokročilými technologiemi.

Kamerové asistenční systémy, které jsou pro BMW X2 k dispozici, pomáhají zajistit větší jistotu a bezpečnost v nejrůznějších jízdních situacích. Na přání dodávaný systém Driving Assistant zahrnuje funkce varování před opuštěním jízdního pruhu, informace o povolené rychlosti se zobrazením zákazu předjíždění, automatické ovládání dálkových světel s funkcí proti oslnění BMW Selective Beam, stejně jako varování před kolizí s rozpoznáváním chodců a automatickým brzděním. Kromě těchto funkcí zahrnuje výše postavený systém Driving Assistant Plus také adaptivní systém pro udržování rychlosti s funkcí Stop & Go, který udržuje řidičem nastavenou rychlost mezi 30 a 140 km/h a zároveň zachovává bezpečnou vzdálenost od vozidel jedoucích vpředu. K dispozici je rovněž asistent jízdy v kolonách, který v rychlostech do 60 km/h přebírá od řidiče úkol dodržovat bezpečnou vzdálenost a udržovat vozidlo ve středu jízdního pruhu. Řidič však musí stále mít alespoň jednu ruku na volant.

Parkovací senzory Park Distance Control a zpětná kamera, jejíž obraz se přenáší na kontrolní displej, usnadňují manévrování a parkování. Rovněž na přání dodávaný parkovací asistent řidiči pomáhá najít a využít paralelní místa k parkování.

Kontakt

David Haidinger, Corporate Communications Manager, BMW Group Česká republika
Telefon: +420 739 601 171; e-mail: david.haidinger@bmwgroup.com
BMW PressClub CZ: www.press.bmwgroup.com/pressclub/p/cz/startpage.htm



BMW Group

BMW Group je se svými značkami BMW, MINI a Rolls-Royce vedoucím výrobcem prémiových automobilů a motocyklů, stejně tak jako poskytovatelem prémiových finančních produktů a služeb mobility. BMW Group je globální společností s 31 výrobními a montážními závody ve 14 zemích a celosvětovou prodejní sítí se zastoupením ve více než 140 zemích.

V roce 2016 společnost BMW Group prodala po celém světě přibližně 2,367 milionu automobilů a 145 tisíc motocyklů. Zisk před zdaněním ve finančním roce 2016 činil 9,67 miliardy Euro, příjmy dosáhly 94,16 miliardy Euro. K 31. prosinci 2016 pracovalo pro BMW Group 124 729 zaměstnanců.

Úspěchy společnosti BMW Group se vždy opíraly o dlouhodobé strategie a odpovědnost. Celý hodnotový a výrobní proces je zaměřen na ekologickou a sociální udržitelnost, k životnímu prostředí odpovědné produkty a jednoznačné zaměření na ochranu zdrojů. To vše je pevnou součástí celkového přístupu.

www.bmwgroup.com

Facebook: <http://www.facebook.com/BMWGroup>

Twitter: <http://twitter.com/BMWGroup>

YouTube: <http://www.youtube.com/BMWGroupview>

Google+: <http://googleplus.bmwgroup.com>



Technické údaje. Nové BMW X2 sDrive20i.

BMW X2 sDrive20i		
Body		
No of doors/seats		5 / 5
Length/width/height (unladen)	mm	4360 / 1824 / 1526
Wheelbase	mm	2670
Track, front/rear	mm	1563 / 1562
Ground clearance	mm	182
Turning circle	m	11.3
Fuel tank capacity	approx. l	51
Engine oil ¹⁾	l	5.25
Weight, unladen, to DIN/EU	kg	1460 / 1535
Max load to DIN	kg	595
Max permissible weight	kg	2055
Max axle load, front/rear	kg	1055 / 1030
Max trailer load, braked (12%)/unbraked	kg	1800 / 750
Max roofload/max towbar download	kg	75 / 80
Luggage comp capacity	l	470 –1355
Air resistance	Cd x A	0.29 x 2.37
Power Unit		
Config/No of cyls/valves		In-line/4/4
Engine technology		BMW TwinPower Turbo technology: TwinScroll turbocharger, High Precision Direct Injection, VALVETRONIC fully variable valve control, Double-VANOS variable camshaft timing
Effective capacity	cc	1998
Stroke/bore	mm	94.6 / 82.0
Compression ratio	:1	11.0
Fuel		min. RON 91
Max output	kW/hp	141 / 192
at	rpm	5000 – 6000
Max torque	Nm	280
at	rpm	1350 – 4600
Electrical System		
Battery/installation	Ah/–	70 / Luggage compartment
Driving Dynamics and Safety		
Suspension, front		Single-joint spring-strut axle in lightweight aluminium-steel construction
Suspension, rear		Multi-arm axle in lightweight steel construction with separate spring and damper configuration
Brakes, front		Single-piston floating-calliper disc brakes, vented
Brakes, rear		Single-piston floating-calliper disc brakes, vented
Driving stability systems		Standard: DSC incl. ABS, ASC and DTC (Dynamic Traction Control), DBC (Dynamic Brake Control), brake drying function, Fading Compensation, Start-Off Assistant, EDLC (Electronic Differential Lock Control), Performance Control, trailer stability control; optional: Dynamic Damper Control
Safety equipment		Standard: airbags for driver and front passenger, side airbags for driver and front passenger, head airbags for front and rear seats, three-point inertia-reel seatbelts on all seats (belt latch tensioner and belt force limiter at the front seats), crash sensors, tyre defect indicator
Steering		Electric Power Steering (EPS) with Servotronic function; optional: M Servotronic
Steering ratio, overall	:1	15.9
Tyres, front/rear		225/55 R17 97W 225/55 R17 97W
Rims, front/rear		7.5J x 17 light-alloy / 7.5J x 17 light-alloy



BMW X2 sDrive20i

Transmission

Type of transmission 7-speed Steptronic dual-clutch transmission

Gear ratios	I	:1	4.154
	II	:1	2.45
	III	:1	1.393
	IV	:1	0.975
	V	:1	0.755
	VI	:1	0.675
	VII	:1	0.547
	VIII	:1	--
	R	:1	3.357
Final drive		:1	3.789

Performance

Power-to-weight ratio	kg/kW	10.4
Output per litre	kW/l	70.6
Acceleration 0–100 km/h	s	7.7
In 5th gear 80–120 km/h	s	--
Top speed	km/h	227

BMW EfficientDynamics

BMW EfficientDynamics standard features Electric Power Steering, Auto Start Stop function, Optimum Shift Indicator, ECO PRO mode with coasting function, BMW EfficientLightweight, optimised aerodynamic attributes, map-regulated oil pump, tyres with reduced rolling resistance

Fuel Consumption ECE²⁾

Urban	l/100 km	7.2 – 6.8
Extra-urban	l/100 km	5.1 – 4.8
Combined	l/100 km	5.9 – 5.5
CO ₂	g/km	134 – 126
Emission rating		EU6

Specifications apply to ACEA markets/data relevant to homologation apply in part only to Germany (weight)

¹⁾ Oil change

²⁾ Fuel consumption and CO₂ emissions depend on the selected tyre format

Nové BMW X2 xDrive20d, xDrive25d.



		BMW X2 xDrive20d	BMW X2 xDrive25d
Body			
No of doors/seats		5 / 5	5 / 5
Length/width/height (unladen)	mm	4360 / 1824 / 1526	4360 / 1824 / 1526
Wheelbase	mm	2760	2760
Track, front/rear	mm	1563 / 1562	1563 / 1562
Ground clearance	mm	182	182
Turning circle	m	11.3	11.3
Fuel tank capacity	approx. l	51	51
Engine oil ¹⁾	l	6.3	5.0
Weight, unladen, to DIN/EU	kg	1600/1675	1585/1660
Max load to DIN	kg	590	595
Max permissible weight	kg	2190	2180
Max axle load, front/rear	kg	1120/1100	1125/1085
Max trailer load, braked (12%/unbraked)	kg	2000 / 750	2000 / 750
Max roofload/max towbar download	kg	75 / 80	75 / 80
Luggage comp capacity	l	470 – 1355	470 – 1355
Air resistance	Cd x A	0.28 x 2.37	0.29 x 2.37
Power Unit			
Config/No of cyls/valves		In-line/4/4	In-line/4/4
Engine technology		BMW TwinPower Turbo technology: turbocharger with variable inlet geometry, common-rail direct injection	
Effective capacity	cc	1995	1995
Stroke/bore	mm	90.0 / 84.0	90.0 / 84.0
Compression ratio	:1	16.5	16.5
Fuel		Diesel	Diesel
Max output	kW/hp	140 / 190	170 / 231
at	rpm	4000	4400
Max torque	Nm	400	450
at	rpm	1750 – 2500	1500 – 3000
Electrical System			
Battery/installation	Ah/–	70 / Luggage compartment	70 / Luggage compartment
Driving Dynamics and Safety			
Suspension, front		Single-joint spring-strut axle in lightweight aluminium-steel construction	
Suspension, rear		Multi-arm axle in lightweight steel construction with separate spring and damper configuration	
Brakes, front		Single-piston floating-calliper disc brakes, vented	
Brakes, rear		Single-piston floating-calliper disc brakes, vented	
Driving stability systems		Standard: DSC incl. ABS, ASC and DTC (Dynamic Traction Control), DBC (Dynamic Brake Control), brake drying function, Fading Compensation, Start- Off Assistant, EDLC (Electronic Differential Lock Control), Performance Control, trailer stability control, HDC (Hill Descent Control), networked with xDrive all-wheel-drive system; optional: Dynamic Damper Control	
Safety equipment		Standard: airbags for driver and front passenger, side airbags for driver and front passenger, head airbags for front and rear seats, three-point inertia-reel seatbelts on all seats (belt latch tensioner and belt force limiter at the front seats), crash sensors, tyre defect indicator	
Steering		Electric Power Steering (EPS) with Servotronic function; optional: M Servotronic	
Steering ratio, overall	:1	15.9	15.9
Tyres, front/rear		225/55 R17 97W	225/55 R17 97W
Rims, front/rear		7.5J x 17 light-alloy	7.5J x 17 light-alloy



		BMW X2 xDrive20d	BMW X2 xDrive25d
Transmission			
Type of transmission		8-speed Steptronic	8-speed Steptronic
Gear ratios	I :1	5.519	5.25
	II :1	3.184	3.029
	III :1	2.05	1.95
	IV :1	1.492	1.457
	V :1	1.235	1.221
	VI :1	1.000	1.000
	VII :1	0.801	0.809
	VIII :1	0.673	0.673
	R :1	4.221	4.015
Final drive	:1	2.851	2.955
Performance			
Power-to-weight ratio	kg/kW	11.4	9.3
Output per litre	kW/l	70.2	85.2
Acceleration	0–100 km/h	s	6.7
In 5th gear	80–120 km/h	s	---
Top speed	km/h	221	237
BMW EfficientDynamics			
BMW EfficientDynamics standard features	Electric Power Steering, Auto Start Stop function, Optimum Shift Indicator, ECO PRO mode with coasting function, BMW EfficientLightweight, optimised aerodynamic attributes, map-regulated oil pump, tyres with reduced rolling resistance, efficiency- and weight-optimised all-wheel drive, BMW BluePerformance technology		
Fuel Consumption ECE²⁾			
Urban	l/100 km	5.4 – 5.2	5.9 – 5.7
Extra-urban	l/100 km	4.5 – 4.3	4.9 – 4.7
Combined	l/100 km	4.8 – 4.6	5.3 – 5.1
CO ₂	g/km	126 – 121	139 – 133
Emission rating		EU6	EU6

Specifications apply to ACEA markets/data relevant to homologation apply in part only to Germany (weight)

¹⁾ Oil change

²⁾ Fuel consumption and CO₂ emissions depend on the selected tyre format



BMW
Informace pro
Média

Říjen 2017
Strana 22

Rozměry exteriéru a interiéru. Nové BMW X2.

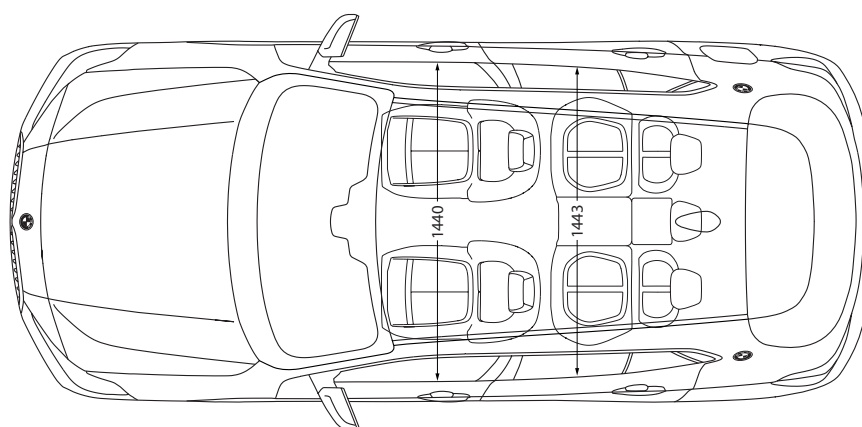
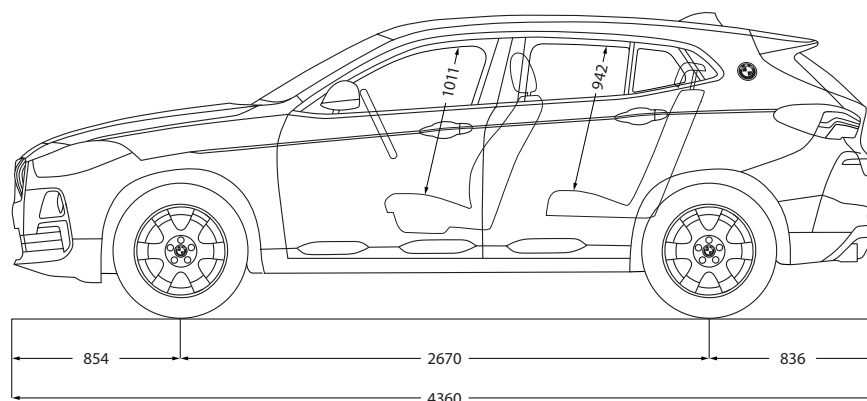
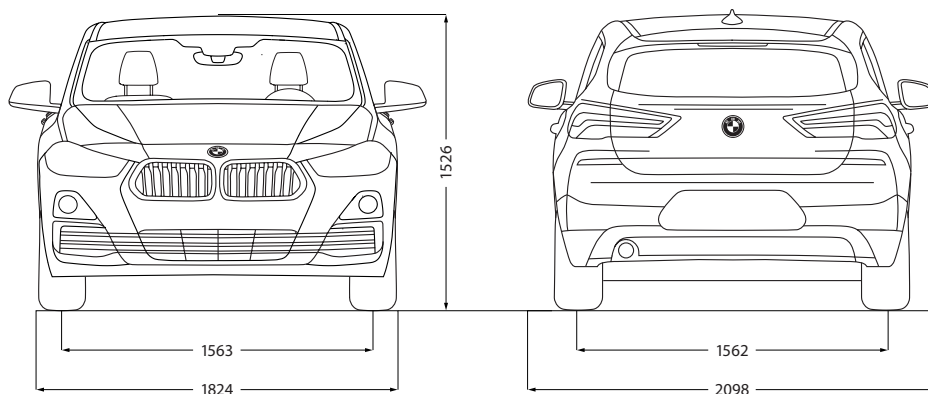

BMW
Vertriebs GmbH
Org. složka Česká republika

Poštovní adresa
Metronom Business Center
Recepce C
Bucharova 2817/13
158 00 Praha 5
Česká republika

Tel. +420 225 99 00 11

www.bmw.cz